

Bild 1 zeigt:

1. Original ist ausgewählt
2. Befehl "Kopie anlegen" ist aktiviert
3. Teilestruktur wird vollständig angezeigt



Bild 2 zeigt:

Eingabe Delta X = 150

(Hiernach Eingabe bestätigt)

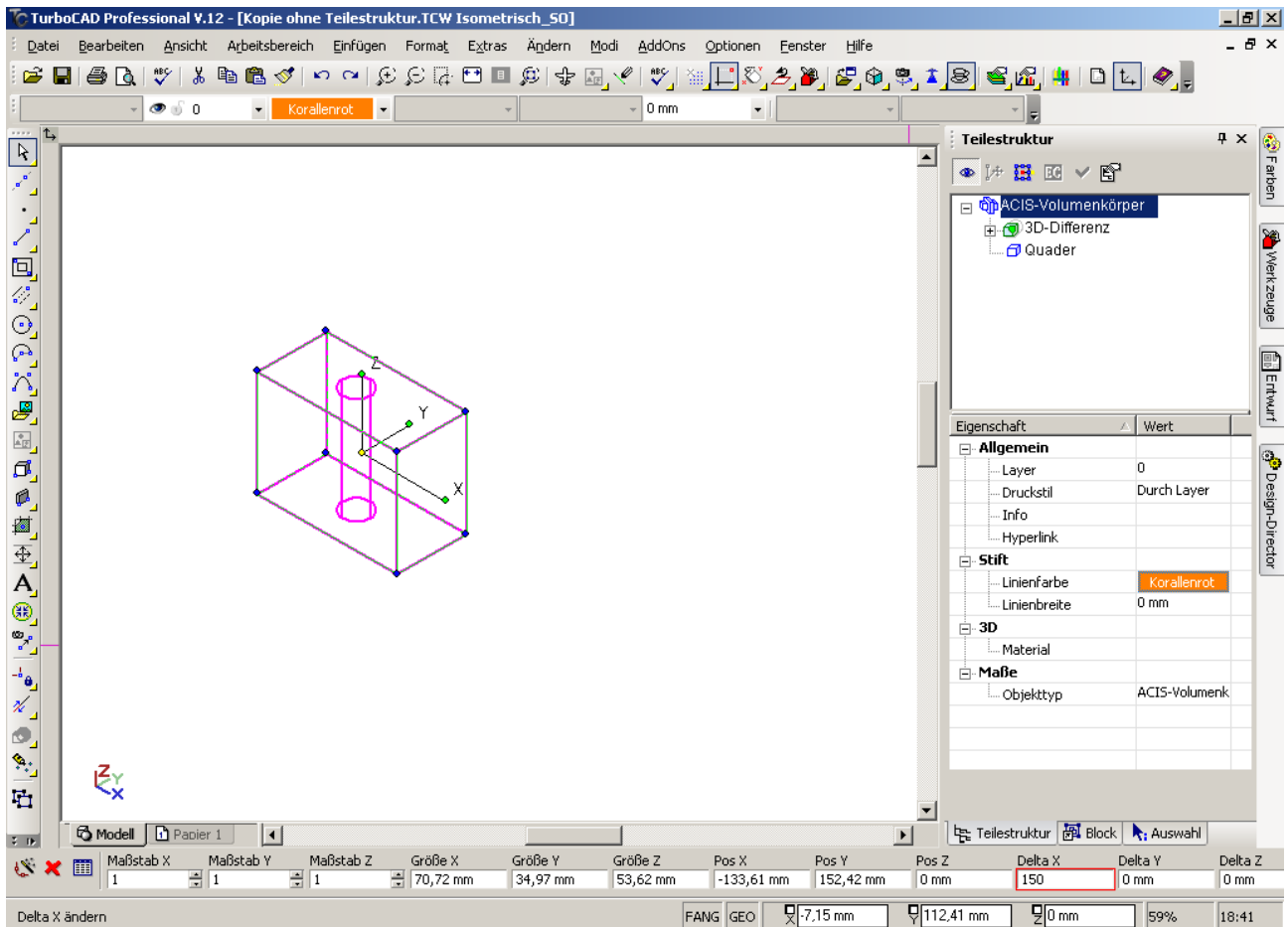
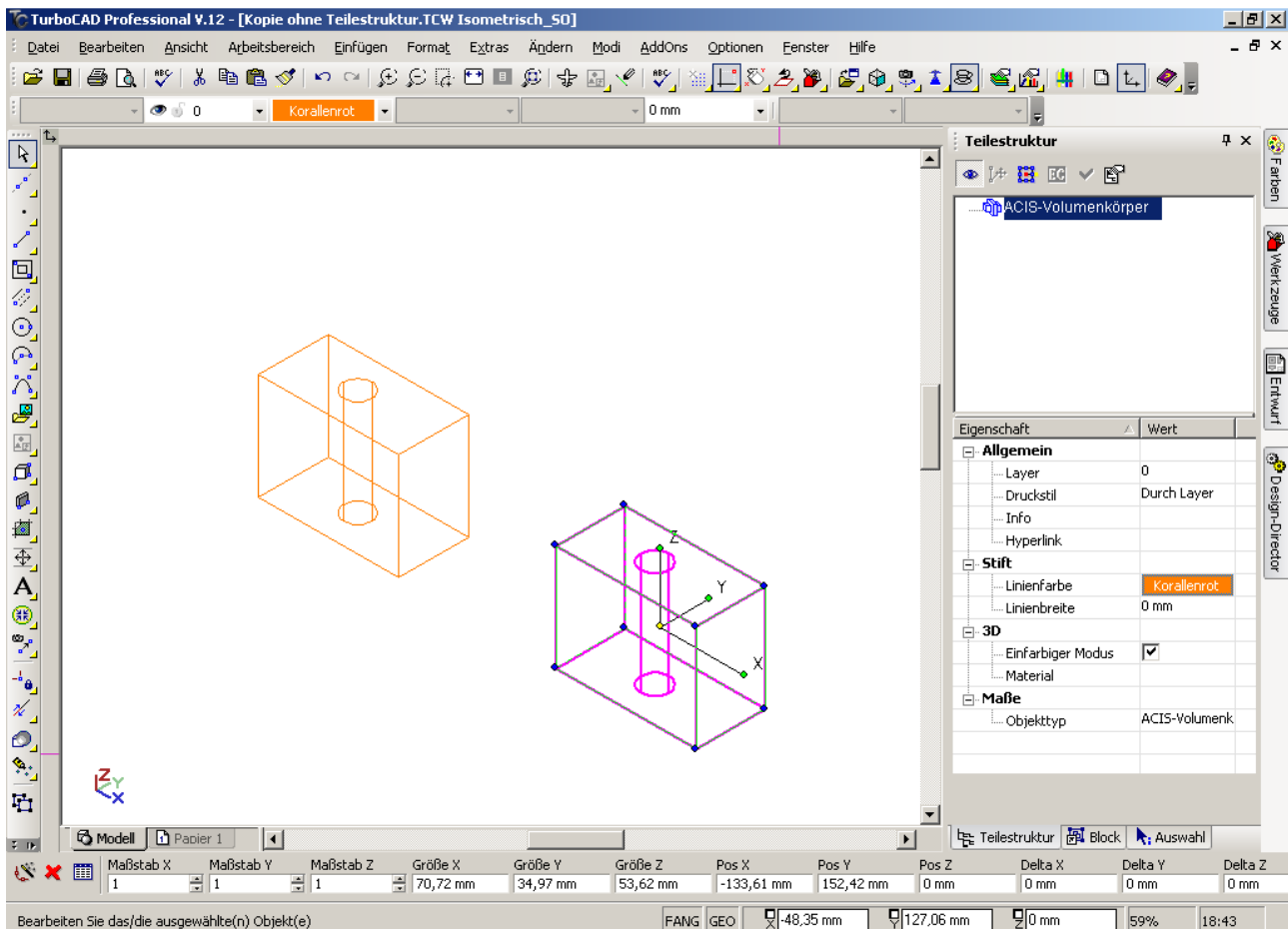

Bild 3 zeigt:

1. Kopie 150mm in Richtung x verschoben.
2. Fehlende Angaben in der Teilestruktur für das kopierte Teil