

Einbuchtung

Zielkörper Volumen - Werkzeugkörper Volumen. Schnitt ausgeschaltet.

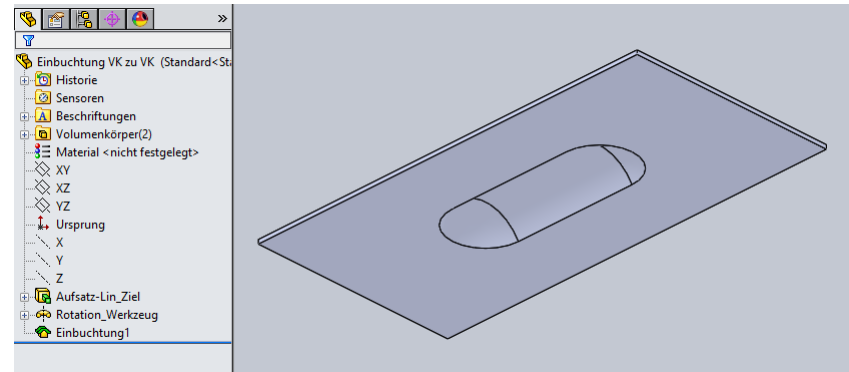
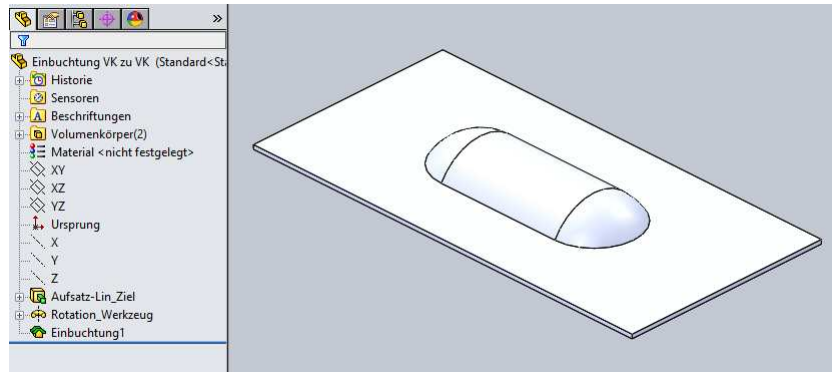
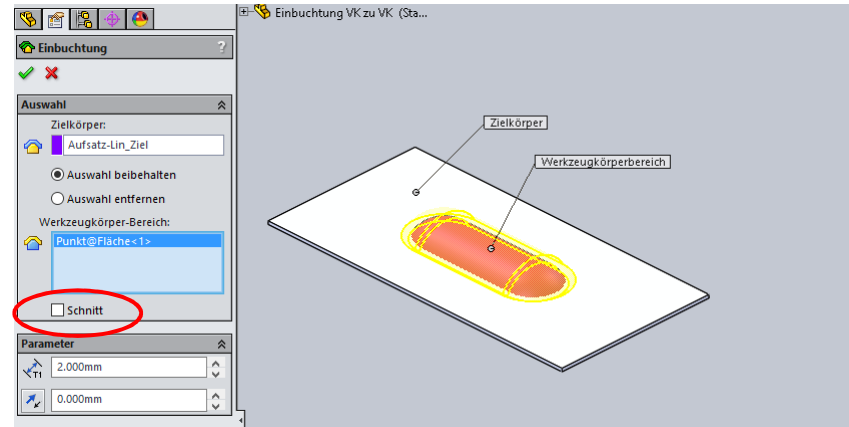
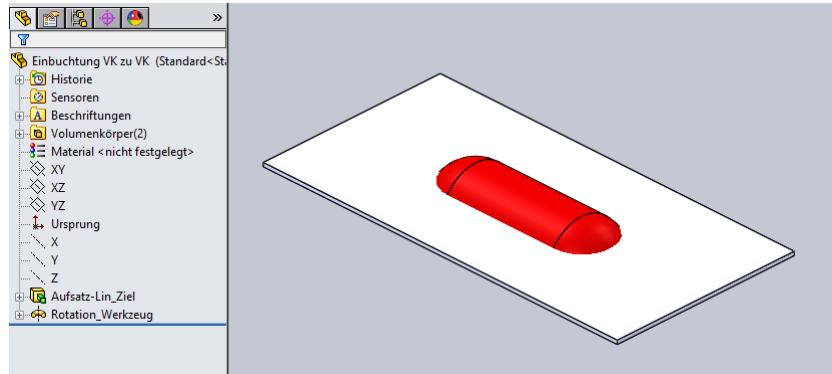

Lenzcad
2016-06

Zielkörper Volumen - Werkzeugkörper Volumen. Schnitt ausgeschaltet.
Zielkörper dick. Feature würde nicht durch den Zielkörper ragen.
Einbuchtung kann nicht erstellt werden!

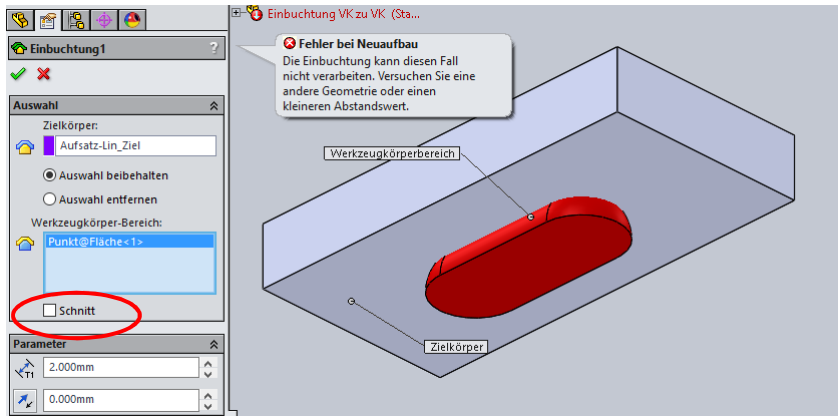

Zielkörper Volumen - Werkzeugkörper Volumen. Schnitt eingeschaltet.
Zielkörper dick. Feature ragt nicht durch den Zielkörper.

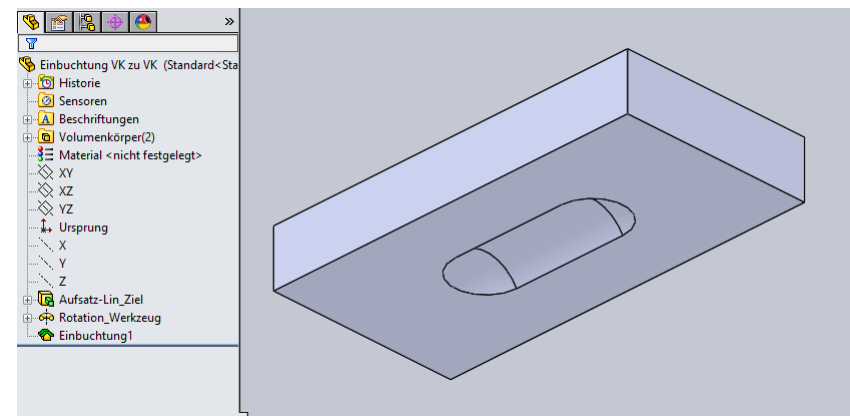
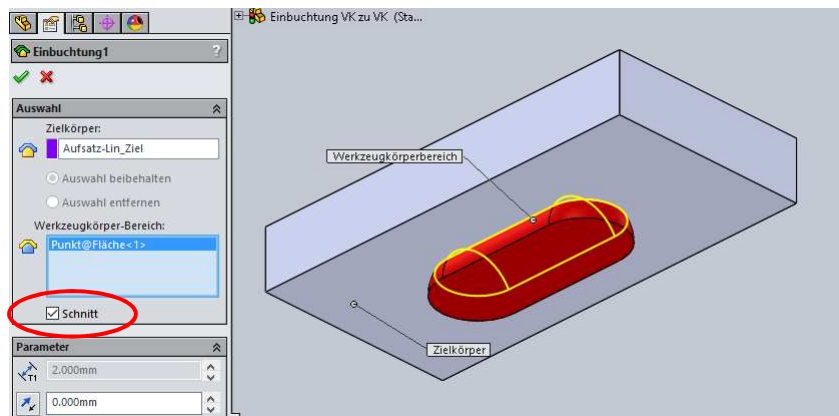

Zielkörper Volumen - Werkzeugkörper Volumen. Schnitt eingeschaltet.

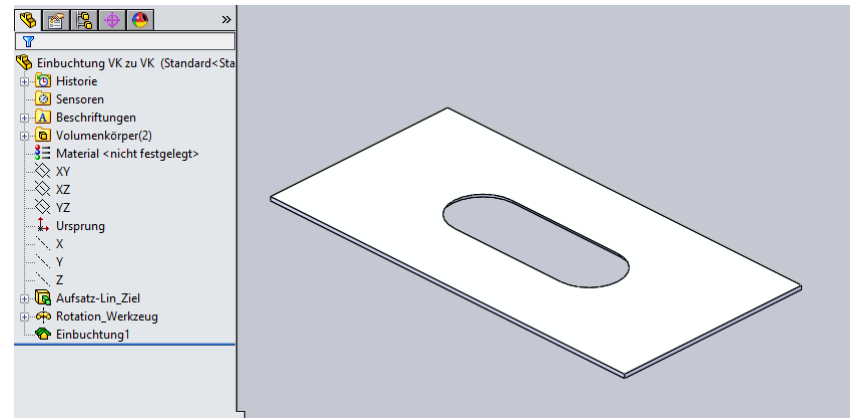
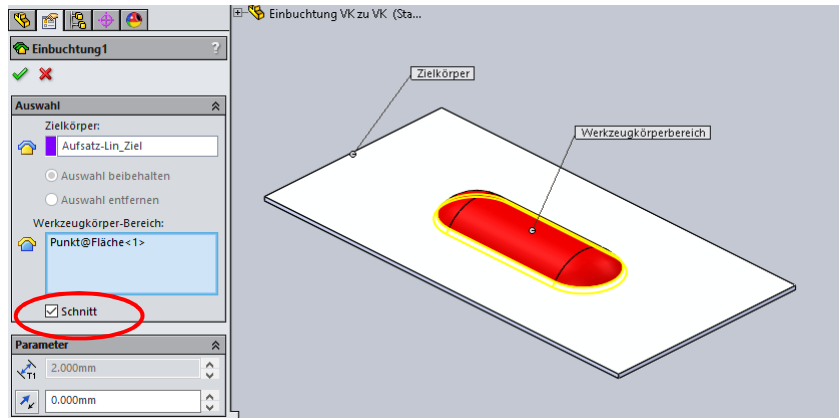

Zielkörper Volumen - Werkzeugkörper Oberfläche. Schnitt eingeschaltet.

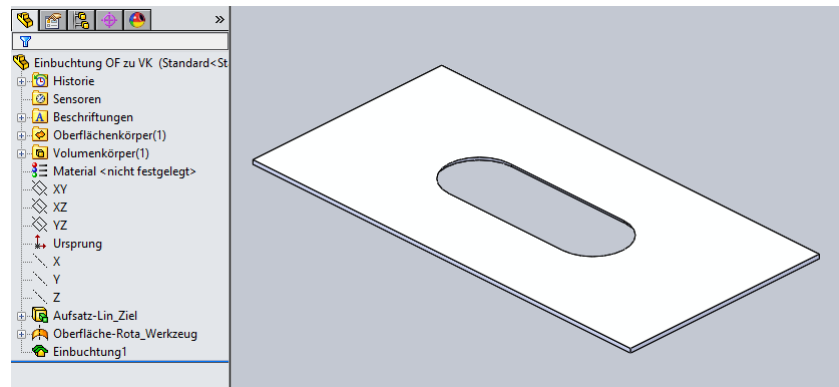
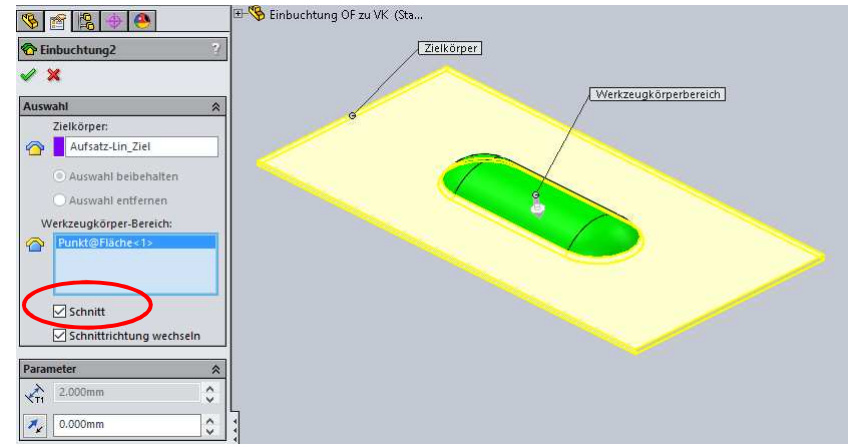
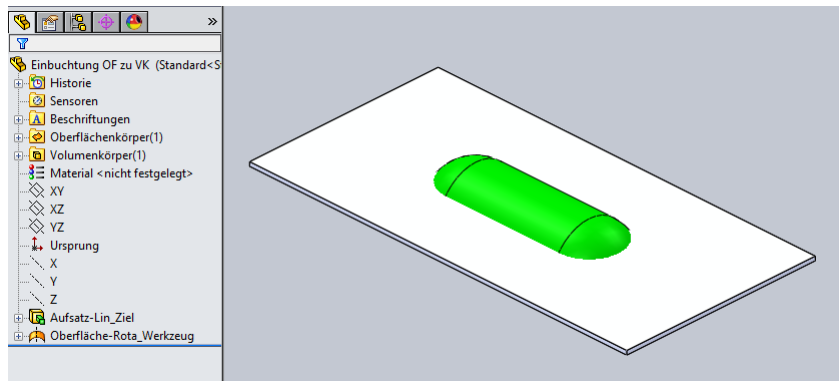

Zielkörper Volumen - Werkzeugkörper Oberfläche. Schnitt ausgeschaltet.
Einbuchtung kann nicht erstellt werden!

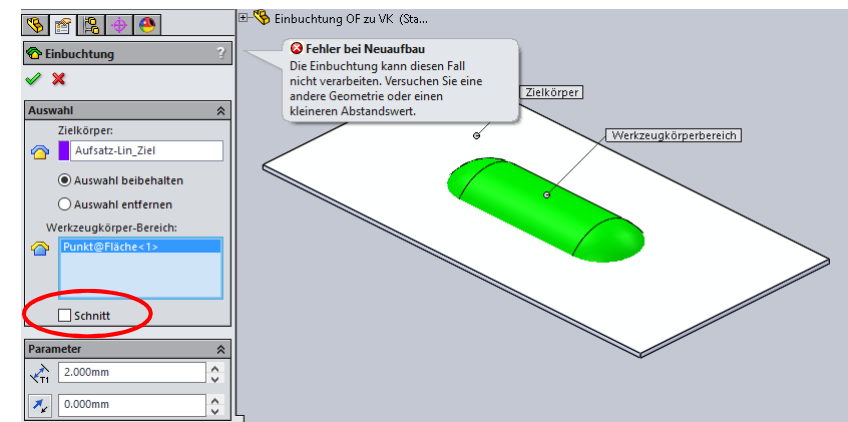

Zielkörper Oberfläche - Werkzeugkörper Volumen. Schnitt ausgeschaltet.

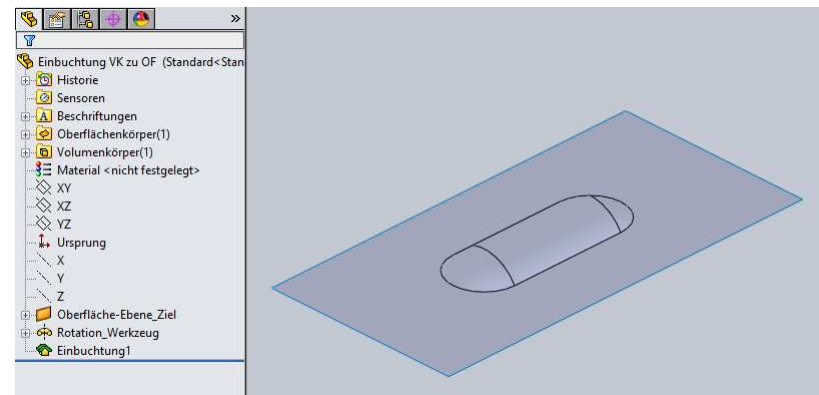
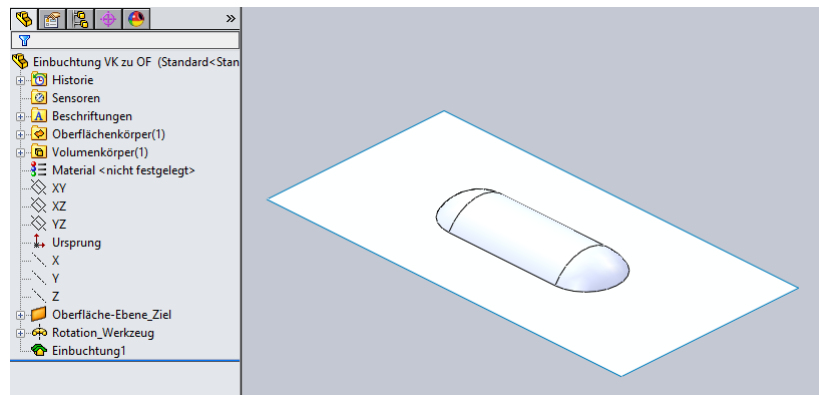
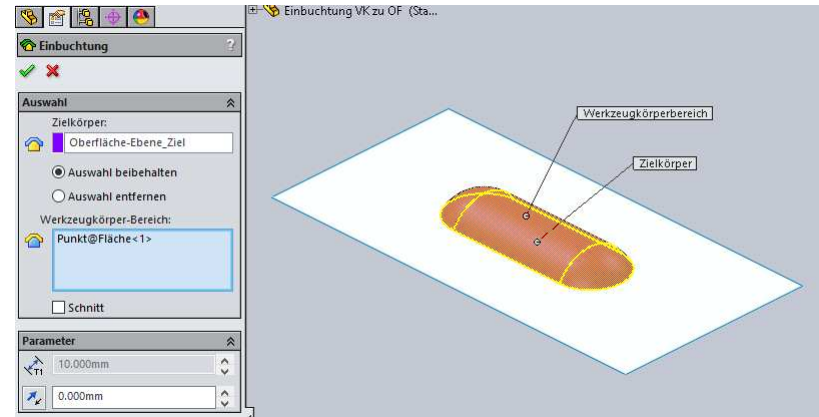
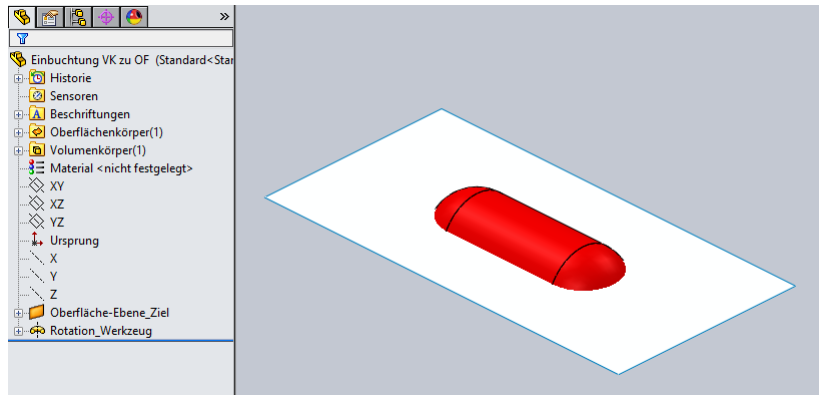

Zielkörper Oberfläche - Werkzeugkörper Volumen. Schnitt eingeschaltet.

